リサーチ・アドミニストレーター協議会第5回年次大会



協賛趣意書

2019年9月3日(火)～4日(水) 電気通信大学

リサーチ・アドミニストレーター協議会第5回年次大会

大会長 中野 和司
(国立大学法人電気通信大学 理事(研究・国際戦略担当))

ご挨拶

謹啓 時下、ますますご清栄のこととお慶び申し上げます。

この度、リサーチ・アドミニストレーター協議会第5回年次大会を2019年9月3日(火)及び4日(水)の2日間、電気通信大学(東京都調布市)で開催いたします。

2015年にRA協議会が設立同年に第1回年次大会を開催して以来、毎年の年次大会開催を通してRA協議会とURAの認知度が上がり、その結果、年次大会の参加者も年々増加しています。さらに、来年(2020年)にはRA協議会が、アジア地域初のINORMS (International Network of Research Management Societies)のホスト国を務めることとなり、協議会としても新たなステージを迎えることとなります。このような状況の中、URAは大学や研究機関などにおける研究力強化に資する活動に取り組み、外部資金の獲得や機関内での情報の共有化などで高い評価を得るようになってきました。一方、文部科学省が主催する「リサーチ・アドミニストレーター活動の強化に関する検討会」では、URAの質保証の意義や認定制度の在り方についての議論が行われ、URAの育成や定着、さらに能力開発などを通じて、学術研究やイノベーションの源泉となる知の創出への貢献が強く求められるようになってきています。

リサーチ・アドミニストレーター協議会会員、賛助会員をはじめ参加頂ける皆様方にとって有意義な年次大会とするために、誠心をもって努めて参ります。皆様におかれましても、本年次大会の趣旨と意義にご賛同頂き、格別のご支援を賜りますよう心よりお願い申し上げます。

末筆ではございますが、皆様のますますのご健勝を祈念いたします。

謹白

2019年3月吉日

リサーチ・アドミニストレーター協議会第5回年次大会
大会長 中野和司
(国立大学法人電気通信大学 理事(研究・国際戦略担当))

目次

開催概要.....	1
賛助会員セッション募集要項.....	3
ランチョンセミナー募集要項.....	5
ブース展示出展募集要項.....	7
ホームページバナー広告募集要項.....	9

開催概要

1. 名称 リサーチ・アドミニストレーター協議会第5回年次大会
5th RMAN-J Annual Conference
2. テーマ 「URA システムの定着に向けて～構想、越境、創発～」
Critical factors towards establishing a sustainable URA system
- Conception, Transboundary and Emergence -
3. 会期 2019年9月3日(火)、4日(水)
4. 会場 電気通信大学
〒182-8585 東京都調布市調布ヶ丘 1-5-1
<https://www.uec.ac.jp/about/profile/access/>
5. 主催 リサーチ・アドミニストレーター協議会
6. 事務局 リサーチ・アドミニストレーター協議会第5回年次大会実行委員会事務局
国立大学法人電気通信大学 研究戦略統括室
7. 大会長 中野和司

8. 会議の概要

- 1) 大会ホームページ: <http://www.rman.jp/meetings2019/>
- 2) 予定日程:

	午前	午後
9月3日(火)	開会式 関係省庁セッション 会員セッション	ランチョンセミナー 大学執行部セッション 国際セッション、会員セッション 賛助会員セッション
9月4日(水)	国際セッション 教育セッション会員、セッション 賛助会員セッション	ランチョンセミナー 国際セッション、会員セッション 総会、閉会式

- 3) 展示: 研究力評価、研究支援等、研究力の強化に関わる機器、システム、サービス等の展示を行う。
- 4) 予定参加者数: 約600名(全国の大学、独立行政法人研究機関等の役員・執行部、リサーチ・アドミニストレーター、職員、省庁関係者、企業、海外リサーチ・マネージャー等)

9. 展示・セミナー共催・各種広告へのご協力をお願い

本年次大会は、研究力強化に取り組む60以上の全国の大学、独立行政法人研究機関等から、約600名の参加が予定されています。本年次大会の準備、運営は、本年次大会の趣旨に賛同する各大学等の有志により行い、費用の圧縮に努めております。

本来は本年次大会参加者の参加登録費等でまかなうべきところですが、個人での参加者が大半を占める本年次大会では、負担できる金額に限りがあります。そのため、本年次大会の開催趣旨をご理解頂き、企業様、諸団体様に、展示、セミナー共催、各種広告へのご協力くださいますよう、何卒よろしくお願い致します。

10. リサーチ・アドミニストレーター協議会賛助会員（企業・関連団体）について

年次大会ホームページへのバナー掲載およびリーフレットへのロゴ掲載を無償で致します。また、賛助会員セッション開催、ランチョンセミナー、ブース展示出展の会員割引をご利用いただけます（詳細は各募集要項をご覧ください）。賛助会員登録をご希望の方は、RA 協議会事務局（総務）まで直接連絡をお願いいたします。

RA 協議会事務局（総務） <http://www.rman.jp/aboutus/contact.html>

11. 本年次大会のお問合せ先

大会事務局

国立大学法人電気通信大学 研究戦略統括室

リサーチ・アドミニストレーター協議会 第5回年次大会実行委員会事務局

メールアドレス 5thran_j@ura.uec.ac.jp

電話番号 042-443-6867

賛助会員セッション募集要項

1. 開催形態 リサーチ・アドミニストレーター協議会と企業の共催とします。
共催：リサーチ・アドミニストレーター協議会第5回年次大会
○○○○○株式会社

2. 開催日時 2019年9月3日(火)、4日(水)の90分

3. 応募資格

ご応募には別途賛助会員登録が必要です。RA協議会事務局(総務)まで直接連絡をお願いいたします<<http://www.rman.jp/aboutus/contact.html>>。なお、下記の開催枠を超えるご応募があった場合には、ランチョンセミナーへの振替をご相談させていただくことがございます。何卒ご理解下さいますようお願い致します。

4. 開催枠 最大2~3コマ程度

5. スケジュール

2019年3月4日	申込開始
4月12日(金)	申込締切(ロゴおよび年次大会HP掲載先URL情報提出)
4月下旬~5月中旬	各社開催枠の決定、大会事務局より各社様へ通知、RA事務局より共催費請求書の発行
6月28日(金)まで	各社様より大会事務局へセミナー内容を通知
6月末日まで	各社様より共催費振込
7月上旬	セミナー内容の最終決定、予稿集掲載
9月3日、4日	リサーチ・アドミニストレーター協議会第4回年次大会開催

6. 共催費

- 1) 共催費(9月3日(火)、9月4日(水)の各日)

タイプ	収容人数	共催費
A	250人	¥500,000
B	150人	¥400,000
C	100人	¥300,000
D	80人	¥200,000

- 2) 共催費に含まれる項目

- 会場費
- 会場付帯設備使用料(机、椅子、音響、照明、マイクなど)
- 機材費：PC発表用機材(Windows PC 1台、プロジェクター、スクリーン)
- 年次大会ホームページへのバナー掲載およびリーフレットへのロゴ掲載
- 2名様分の参加費

- 3) 上記以外には必要に応じて各社でご負担下さい。事務局での用意をご希望の場合には、都度ご相談ください。

- 4) 賛助会員割引について

セッションとブース出展料金のうち、計40万円分は賛助会員年会費に含まれます。40万を超えるサービスをご利用の場合には、差額のお支払いをお願いします。

例) 賛助会員様が賛助会員セッション(100席、30万円)とブース出展(1小間、30万円)をご利用の場合、30万+30万-40万=20万円を別途請求致します。

- 5) 共催費用の支払いについて
開催枠決定後に RA 協議会事務局より請求書をお送りいたしますので、指定の口座へお振込みをお願い致します。
- 6) 注意事項
本年次大会のプログラムへ 3 名様以上が参加をご希望の場合は、別途、参加費をご負担ください。大会開催後、出席者リストに基づき RA 協議会事務局より請求書をお送りいたしますので、指定の口座へお振込みをお願い致します。

7. セミナー内容、開催枠、座長、演者の決定について

1) セミナー内容について

各共催企業の意向を尊重いたしますが、以下の点にご留意くださいますようお願い致します。

- 本年次大会のテーマに沿い、URA の活動および教育に資する内容であること。
- 特定製品の宣伝を行わないこと。(製品を利用した解析等は可)

なお、本年次大会の趣旨においてプログラムの統一性を著しく損なうと判断される場合は、大会事務局より、調整をお願いする場合がありますことをご了承下さい。

2) セミナー開催枠の決定について

セミナー開催枠は、募集期間内にお申込み頂いた内容に基づいて大会事務局で調整の上、決定いたします。各社様のご希望に添えますよう、出来る限りの調整を行いますが、同じ日や同じ枠への申込みが集中しました場合は、ご希望に添えかねる場合もございますことを予めご了承頂きますようお願いいたします。

開催枠の決定は 2019 年 4 月下旬～5 月中旬を予定しています。決定後の枠の変更は原則として行いませんのでご了承ください。

8. お申込について

1) 申込方法

大会ホームページより申込書をダウンロードし、必要事項記載の上、大会事務局へメールでお申し込み下さい。併せて、年次大会 HP 掲載用のバナー画像データ(幅: 280 px; 高さ:成り行き; 解像度:72 dpi)、およびリーフレット掲載用のロゴの画像データ(幅:1180 px; 高さ:成り行き; 解像度:300 dpi)を添付にてお送りください。

申込書ダウンロード: <http://www.rman.jp/meetings2019/booth.html>

2) 申込締切

2019 年 4 月 12 日(金)までとさせていただきます。2019 年 5 月 7 日(火)以降の取り消しは承ることができませんのでご了承下さい。

9. 主催者の判断による中止などについて

天災(地震、津波、火災、その他) またそれらに伴う交通機関の遅延や停止、付随する災害など) やその他不可抗力の原因によりやむを得ず会期を変更、または開催を中止することがあります。その際は速やかにメールもしくはお電話にてご連絡をさせていただきます。会期を変更、または開催中止の場合、お申込み費用等の払い戻しは原則行いませんので、その旨ご了承下さい。主催者は会期の変更や開催中止によって生じた損害を補償いたしません。

ランチョンセミナー募集要項

1. 開催形態 リサーチ・アドミニストレーター協議会と企業の共催とします。
共催：リサーチ・アドミニストレーター協議会第5回年次大会
〇〇〇〇〇株式会社

2. 開催日時 2019年9月3日(火)、4日(水)の昼の60分程度

3. スケジュール

2019年3月4日	申込開始
4月12日(金)	申込締切(ロゴおよび年次大会 HP 掲載先 URL 情報提出)
4月下旬～5月中旬	各社開催枠の決定、大会事務局より各社様へ通知、 RA 協議会事務局より共催費請求書の発行
6月28日(金)まで	各社様より大会事務局へセミナー内容を通知
6月末日まで	各社様より共催費振込
7月上旬	セミナー内容の最終決定、予稿集掲載
9月3日、4日	リサーチ・アドミニストレーター協議会第4回年次大会 開催

4. 共催費

- 1) 共催費(9月3日(火)、9月4日(水)の各日)

タイプ	収容人数	共催費
A	250人	¥250,000
B	150人	¥200,000
C	100人	¥150,000
D	80人	¥100,000

- 2) 共催費に含まれる項目

- 会場費
- 会場付帯設備使用料(机、椅子、音響、照明、マイクなど)
- 機材費：PC 発表用機材(Windows PC 1台、プロジェクター、スクリーン)
- 年次大会ホームページへのバナー掲載およびリーフレットへのロゴ掲載
- 2名様分の参加費

- 3) ランチョンセミナー形式で行います。共催費とは別に、参加者弁当と飲み物代の負担をお願いします。

- 大会事務局で各社同じ弁当と飲み物を準備いたします。
- 弁当・飲み物1セット1,080円(消費税8%込み)の予定です。必要数を申込時にご連絡下さい。

- 4) 上記以外は必要に応じて各社でご負担下さい。事務局での用意をご希望の場合には、都度ご相談ください。

- 5) 賛助会員割引について

セッションとブース出展料金のうち、計40万円分は賛助会員年会費に含まれます。40万を超えるサービスをご利用の場合には、差額のお支払いをお願いします。

例) 賛助会員様がランチョンセミナー(100席、15万円)とブース出展(1小間、30万円)をご利用の場合、15万+30万-40万=5万円を別途請求致します。

- 6) 共催費用の支払いについて
開催枠決定後に RA 協議会事務局より請求書をお送りいたしますので、指定の口座へお振込みをお願い致します。
- 7) 注意事項
本年次大会のプログラムへ 3 名様以上が参加をご希望の場合は、別途、参加費をご負担ください。大会開催後、出席者リストに基づき RA 協議会事務局より請求書をお送りいたしますので、指定の口座へお振込みをお願い致します。

5. セミナー内容、開催枠の決定について

- 1) セミナー内容について
各共催企業の意向を最大限尊重いたします。しかし、本年次大会の趣旨においてプログラムの統一性を著しく損なうと判断される場合は、大会事務局より、調整をお願いする場合がありますことをご了承下さい。
- 2) セミナー開催枠の決定について
セミナー開催枠は、募集期間内にお申込み頂いた内容に基づいて大会事務局で調整の上、決定いたします。各社様のご希望に添えますよう、出来る限りの調整を行いますが、同じ日や同じ枠への申込みが集中しました場合は、ご希望に添えかねる場合もございますことを予めご了承ください。
開催枠の決定は 2019 年 4 月下旬～5 月中旬を予定しています。決定後の枠の変更は原則として行いませんのでご了承ください。
- 3) その他お願いしたい点
 - ① 当日の弁当、飲み物の配布は各社様でお願いいたします。ゴミの処分は大会事務局で致しますが、回収についてはご協力をお願いします。
 - ② セミナー終了後、会場内を点検頂き、ゴミがあれば回収をお願いします。
 - ③ ご講演資料は年次大会ホームページには掲載いたしません。

6. お申込について

- 1) 申込方法
大会ホームページより申込書をダウンロードし、必要事項記載の上、大会事務局へメールでお申し込み下さい。併せて、年次大会 HP 掲載用のバナー画像データ(幅: 280 px; 高さ:成り行き; 解像度:72 dpi)、およびリーフレット掲載用のロゴの画像データ(幅:1180 px; 高さ:成り行き; 解像度:300 dpi)を添付にてお送りください。
申込書ダウンロード: <http://www.rman.jp/meetings2019/booth.html>
- 2) 申込締切
2019 年 4 月 12 日(金)までとさせていただきます。2019 年 5 月 7 日(火)以降の取り消しは承ることができませんのでご了承ください。

7. 主催者の判断による中止などについて

天災(地震、津波、火災、その他) またそれらに伴う交通機関の遅延や停止、付随する災害など) やその他不可抗力の原因によりやむを得ず会期を変更、または開催を中止することがあります。その際は速やかにメールもしくはお電話にてご連絡をさせていただきます。会期を変更、または開催中止の場合、お申込み費用等の払い戻しは原則行いませんので、その旨ご了承ください。主催者は会期の変更や開催中止によって生じた損害を補償いたしません。

ブース展示出展募集要項

1. 展示会場 電気通信大学 B 棟 1 階

- 参加者が行き来する動線に恵まれたエリアです。休憩コーナーや飲み物サービス等を併設する予定です。
- 応募多数の場合や諸般の事情により、休憩コーナーや飲み物サービス等の設置位置の変更や、一部企業様に他のスペースの利用をお願いする場合がありますことをご了承下さい。

2. 開催日時 2019年9月3日(火)、4日(水)の各日

3. 出展枠 6～8 小間程度

4. スケジュール

2019年3月4日	申込開始
4月12日(金)	申込締切(ロゴおよび年次大会 HP 掲載先 URL 情報提出)
4月下旬～5月中旬	各社開催枠の決定、大会事務局より各社様へ通知、RA 事務局より共催費請求書の発行
6月28日(金)まで	各社様より大会事務局へセミナー内容を通知
6月末日まで	各社様より共催費振込
7月上旬	セミナー内容の最終決定、予稿集掲載
9月3日、4日	リサーチ・アドミニストレーター協議会第4回年次大会 開催

5. 出展費

1) 出展費

	小間サイズ	出展費
1 小間	幅 1800x 高さ 2100x 奥行 600 (1.08m ²)	¥300,000

※会場内のレイアウトは大会事務局で決定させていただきます。

2) 出展費に含まれるもの

- バックパネル
- 企業社名表示板(ロゴ入り)
- 展示台
- 展示小間テーブルクロス
- 電気(交流単相二線式 100V、50 ヘルツ)
*ご利用希望の場合は、事前に大会事務局にご相談下さい。
- 2名様分の参加費

3) 出展内容例

研究支援機器・システム、書籍、ソフトウェア、他

4) 給排水 水、ガス類、圧縮空気の使用は原則禁止します。

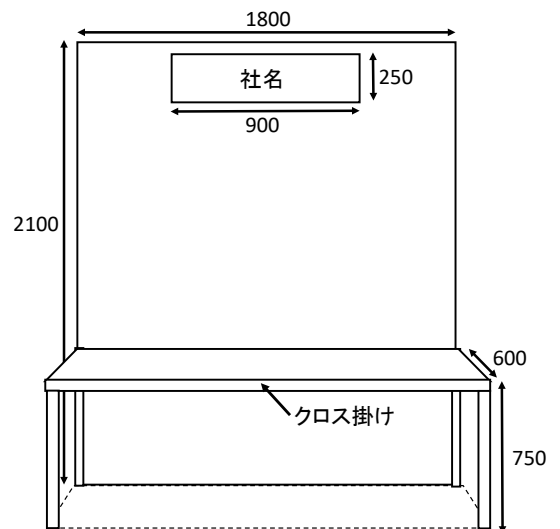

5) 賛助会員割引について

セッションとブース出展料金のうち、計 40 万円分は賛助会員年会費に含まれます。40 万を超えるサービスをご利用の場合には、差額のお支払いをお願いします。

例) 賛助会員様が賛助会員セッション(100 席、30 万円)とブース出展(1 小間、30 万円)をご利用の場合、30 万+30 万-40 万=20 万円を別途請求致します。

6) 出展費用の支払いについて

開催枠決定後に RA 協議会事務局より請求書をお送りいたしますので、指定の口座へお振込みをお願い致します。

7) 注意事項

本年次大会のプログラムへ 3 名様以上が参加をご希望の場合は、別途、参加費をご負担ください。大会開催後、出席者リストに基づき RA 協議会事務局より請求書をお送りいたしますので、指定の口座へお振込みをお願い致します。

6. お申込について

1) 申込方法

大会ホームページより申込書をダウンロードし、に必要事項記載の上、大会事務局へメールでお申し込み下さい。併せて、企業社名表示板掲載用ロゴの画像データ(表示板サイズ 幅:900 mm、高さ:250 mm で鮮明に印字される解像度)を添付にてお送りください。

申込書ダウンロード: <http://www.rman.jp/meetings2019/booth.html>

2) 申込締切

2019 年 4 月 12 日(金)までとさせていただきます。2019 年 5 月 7 日(火)以降の取り消しは承ることができませんのでご了承下さい。

7. 禁止事項、及び注意点

- 装飾物、出展物の高さは、2.2m に制限します。ただし、やむを得ず超える場合は事前に大会事務局にご相談下さい。
- 建物床面、壁面へのテープ貼付、アンカー等の直接工作、及び重量物の搬入、展示は原則的に禁止いたします。
- 火気の使用、参加者の身体、財産に害を与える恐れのある出展物や行為、建物に損傷を与える恐れのある行為は禁止します。
- 会場及び出展物の保全については、最善の保護と管理に努めますが、天災その他の不可抗力による事故、盗難、紛失、及び小間内における人的災害の発生については責任を負いません。
- やむを得ない事情により会場、会期及び開場時間を変更する場合がございますことをご了承ください。
- 会期中、現金やクレジット決済と引き換えに出展物を引き渡すことは禁止します。

8. 主催者の判断による中止などについて

天災(地震、津波、火災、その他) またそれらに伴う交通機関の遅延や停止、付随する災害など) やその他不可抗力の原因によりやむを得ず会期を変更、または開催を中止することがあります。その際は速やかにメールもしくはお電話にてご連絡をさせていただきます。会期を変更、または開催中止の場合、お申込み費用等の払い戻しは原則行いませんので、その旨ご了承ください。主催者は会期の変更や開催中止によって生じた損害を補償いたしません。

ホームページバナー広告募集要項

1. 募集要項

- 1) 媒体
リサーチ・アドミニストレーター協議会第5回年次大会ホームページ
URL : <http://www.rman.jp/meetings2019/>
- 2) 掲載予定期間: 2019年5月末から2019年10月末(予定)まで
- 3) バナー広告掲載料: ¥50,000
- 4) 掲載箇所: 年次大会ホームページ内
- 5) 年次大会ホームページ(幅:280 px; 高さ:成り行き; 解像度:72 dpi)
- 6) 原稿はデータ入稿をお願いいたします。

2. お申込について

- 1) 申込方法
年次大会ホームページより申込書をダウンロードし、必要事項記載の上、大会事務局へメールでお申し込み下さい。併せて、年次大会 HP 掲載用のバナー画像データ(幅:280 px; 高さ:成り行き; 解像度:72 dpi)を添付にてお送りください。
申込書ダウンロード: <http://www.rman.jp/meetings2019/booth.html>
- 2) 申込締切
2019年4月12日(金)までとさせていただきます。
- 3) 申込書到着後、1週間以内に確認のメールをお送りいたします。これをもちましてお申し込み手続きの完了とさせていただきます。お申込み後、1週間を経過してもメールでの連絡がない場合は、必ず大会事務局までご連絡をお願いいたします。
- 4) お支払方法
申込書受領後、広告内容を確認の上、RA 協議会事務局より請求書を発行させていただきます。請求書が届きましたら指定の期日までに請求書記載の口座にお振込みください。請求書発行後のお取り消しは、承ることができませんのでご了承下さい。

3. 主催者の判断による中止などについて

天災(地震、津波、火災、その他) またそれらに伴う交通機関の遅延や停止、付随する災害など) やその他不可抗力の原因によりやむを得ず会期を変更、または開催を中止することがあります。会期を変更、または開催中止の場合、お申込み費用等の払い戻しは原則行いませんので、その旨ご了承下さい。主催者は会期の変更や開催中止によって生じた損害を補償いたしません。